

無影照明

MSRL/MSLL/MSQL Series

RoHS

CE

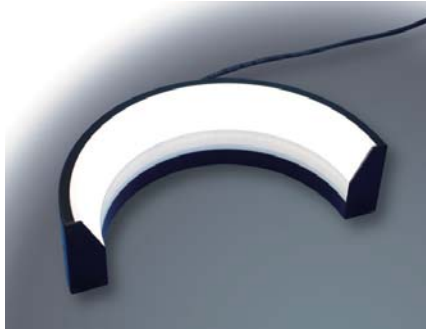

- リング、ローアングルリング、ローアングル角型の3種類があります。
- 光沢のあるワークに対して、均一でムラのない柔らかな拡散照明が得られます。
- ハレーション対策に最適です。特に無影ローアングル角型タイプはBGA・QFPなど四角形状のワークに最適です。

照射構造

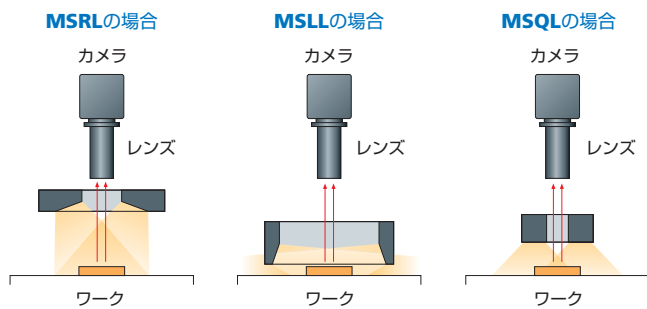

撮像例

MSLL-CR109



D-subコネクタ



缶底

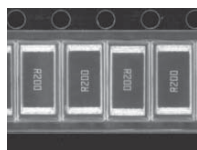

チップ抵抗

型式説明

無影リング

MSRL-C

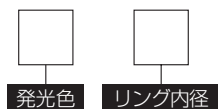

R 赤 B 青
G 緑 W 白

無影ローアングルリング

MSLL-C



R 赤 B 青
G 緑 W 白

ハーフリング

無影ローアングル角型

MSQL-C

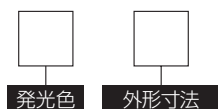

R 赤 B 青
G 緑 W 白

無影リング ラインナップ

型式	発光色	最大定格電流 IFM (A)	リング内径 (mm)	リング外径 (mm)	質量 (g)	適応コントローラ	価格
MSRL-CR20	● 赤	0.32	φ20	φ74	140	MLEK-A080	¥82,000
★ MSRL-CG20	● 緑	0.50	φ20	φ74	140	MLEK-A080	¥94,000
MSRL-CB20	● 青	0.50	φ20	φ74	140	MLEK-A080	¥94,000
MSRL-CW20	○ 白	0.50	φ20	φ74	140	MLEK-A080	¥94,000
MSRL-CR33	● 赤	0.45	φ33	φ104	210	MLEK-A080	¥85,000
★ MSRL-CG33	● 緑	0.69	φ33	φ104	210	MLEK-A080	¥120,000
★ MSRL-CB33	● 青	0.69	φ33	φ104	210	MLEK-A080	¥120,000
MSRL-CW33	○ 白	0.69	φ33	φ104	210	MLEK-A080	¥120,000
MSRL-CR44	● 赤	0.57	φ44	φ123	270	MLEK-A080	¥88,000
★ MSRL-CG44	● 緑	0.80	φ44	φ123	270	MLEK-A080	¥150,000
MSRL-CB44	● 青	0.80	φ44	φ123	270	MLEK-A080	¥150,000
MSRL-CW44	○ 白	0.80	φ44	φ123	270	MLEK-A080	¥150,000

※LEDコントローラの詳細はP.162～P.166をご参照ください。

※複数のLED照明を使用する場合は、P.109のLEDコントローラの選定ステップをご確認ください。

★は受注生産品です。

無影ローアングルリング ラインナップ

型式	発光色	最大定格電流 IFM (A)	リング内径 (mm)	リング外径 (mm)	質量 (g)	適応コントローラ	価格
MSLL-CR109	● 赤	0.62	φ109	φ136	320	MLEK-A080	¥195,000
★ MSLL-CG109	● 緑	1.10	φ109	φ136	320	MLEK-A230	¥225,000
★ MSLL-CB109	● 青	1.10	φ109	φ136	320	MLEK-A230	¥225,000
MSLL-CW109	○ 白	1.10	φ109	φ136	320	MLEK-A230	¥225,000

※LEDコントローラの詳細はP.162～P.166をご参照ください。

※複数のLED照明を使用する場合は、P.109のLEDコントローラの選定ステップをご確認ください。

★は受注生産品です。

無影ローアングル角型 ラインナップ

型式	発光色	最大定格電流IFM (A)	外形寸法 (mm)	質量 (g)	適応コントローラ	価格
★ MSQL-CR32	● 赤	0.09	32×32	80	MLEK-A080	¥92,000
★ MSQL-CG32	● 緑	0.14	32×32	80	MLEK-A080	¥102,000
MSQL-CB32	● 青	0.14	32×32	80	MLEK-A080	¥102,000
MSQL-CW32	○ 白	0.14	32×32	80	MLEK-A080	¥102,000
★ MSQL-CR48	● 赤	0.13	48×48	120	MLEK-A080	オープンブライ
★ MSQL-CG48	● 緑	0.20	48×48	120	MLEK-A080	オープンブライ
★ MSQL-CB48	● 青	0.20	48×48	120	MLEK-A080	オープンブライ
MSQL-CW48	○ 白	0.20	48×48	120	MLEK-A080	オープンブライ

※LEDコントローラの詳細はP.162～P.166をご参照ください。

※複数のLED照明を使用する場合は、P.109のLEDコントローラの選定ステップをご確認ください。

★は受注生産品です。

無影ローアングルハーフリング ラインナップ

型式	発光色	最大定格電流 IFM (A)	リング内径 (mm)	リング外径 (mm)	質量 (g)	適応コントローラ	価格
★ MSLL-CR109-HF	● 赤	0.30	R54.5	R70.5	250	MLEK-A080	オープンブライ
★ MSLL-CG109-HF	● 緑	0.47	R54.5	R70.5	250	MLEK-A080	オープンブライ
★ MSLL-CB109-HF	● 青	0.47	R54.5	R70.5	250	MLEK-A080	オープンブライ
★ MSLL-CW109-HF	○ 白	0.47	R54.5	R70.5	250	MLEK-A080	オープンブライ

※LEDコントローラの詳細はP.162～P.166をご参照ください。

※複数のLED照明を使用する場合は、P.109のLEDコントローラの選定ステップをご確認ください。

★は受注生産品です。

配光特性

MSRL-CW44

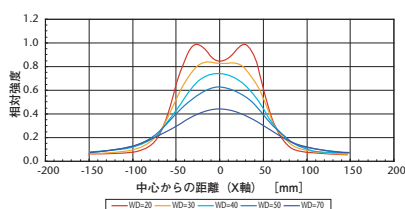

MSLL-CW109

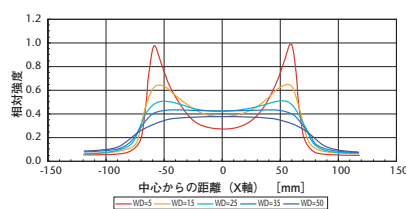

MSQL-CW32

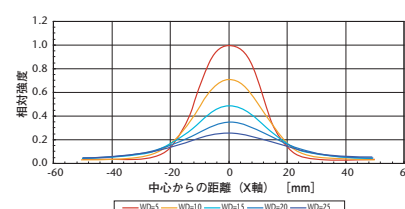

MSRL-CR (CG, CB, CW) 20

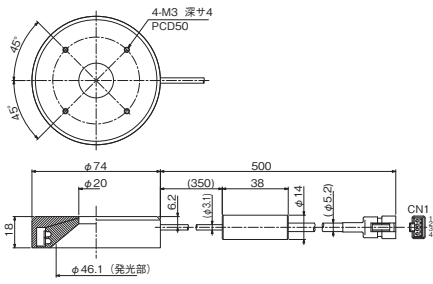

MSRL-CR (CG, CB, CW) 33

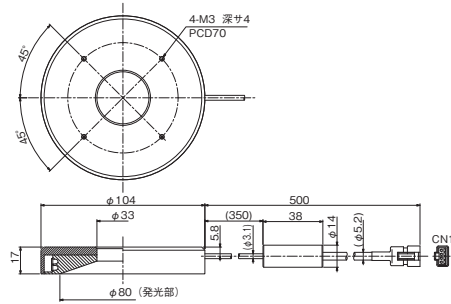

MSRL-CR (CG, CB, CW) 44

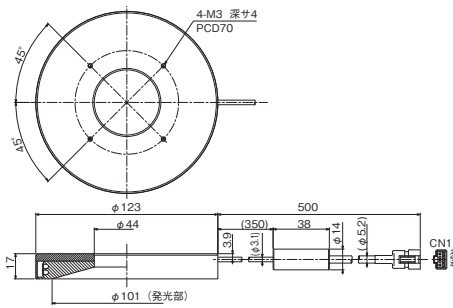

MSLL-CR (CG, CB, CW) 109

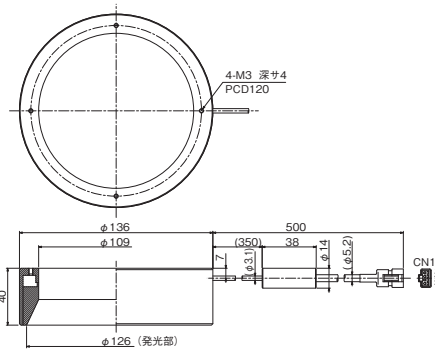

MSQL-CR (CG, CB, CW) 32

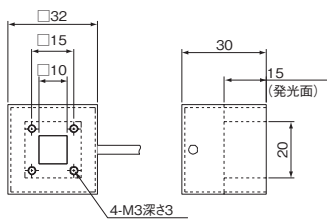

MSQL-CR (CG, CB, CW) 48

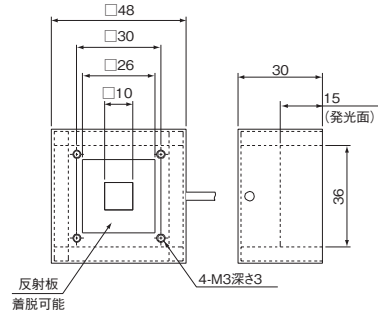

MSLL-CR (CG, CB, CW) 109-HF

